











## Teileübersicht

	Estrichausgleichsfüsse		Befestigungssplint
	Antrittsmodul		Austrittsmodul
	Antrittsstufe		Befestigungsklammer (Schraube M8 x 120 x 8 mm) (Geländeholme 20 x 8 mm) (Dübel Ø = 10 mm) (Nicht im Lieferumfang enthalten)
	Stufenmodule Nr. 1 bis Nr. 5		Absturzgeländer mit Befestigungssplint
	Stütze klein		
	Stütze gross		
	Stabilisierungsgeländer mit Befestigungssplint		

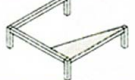

DIE NEUE ROHBAUTREPPE

## Aufbauanleitung

### Technische Daten

Modell:	easy-step
Nennlast (flächenbezogen):	2,0 kN/m <sup>2</sup>
Einzellast (0,2 x 0,2 m):	1,5 kN
Stufenlänge l:	720 mm
Steigung s:	235 mm
Stufenbreite b:	215 - 300 mm
Schrittmaß:	600 - 650 mm
<b>Treppenmodule:</b>	
Stufen:	40 x 40 x 1,5 mm
Geländerholme:	Stahlblech t = 2,0 mm
Material:	40 x 20 x 1,5 mm
	ST 37, verzinkt
<b>Verbindungsstecker:</b>	
Material:	35 x 35 x 50 mm
	Luran

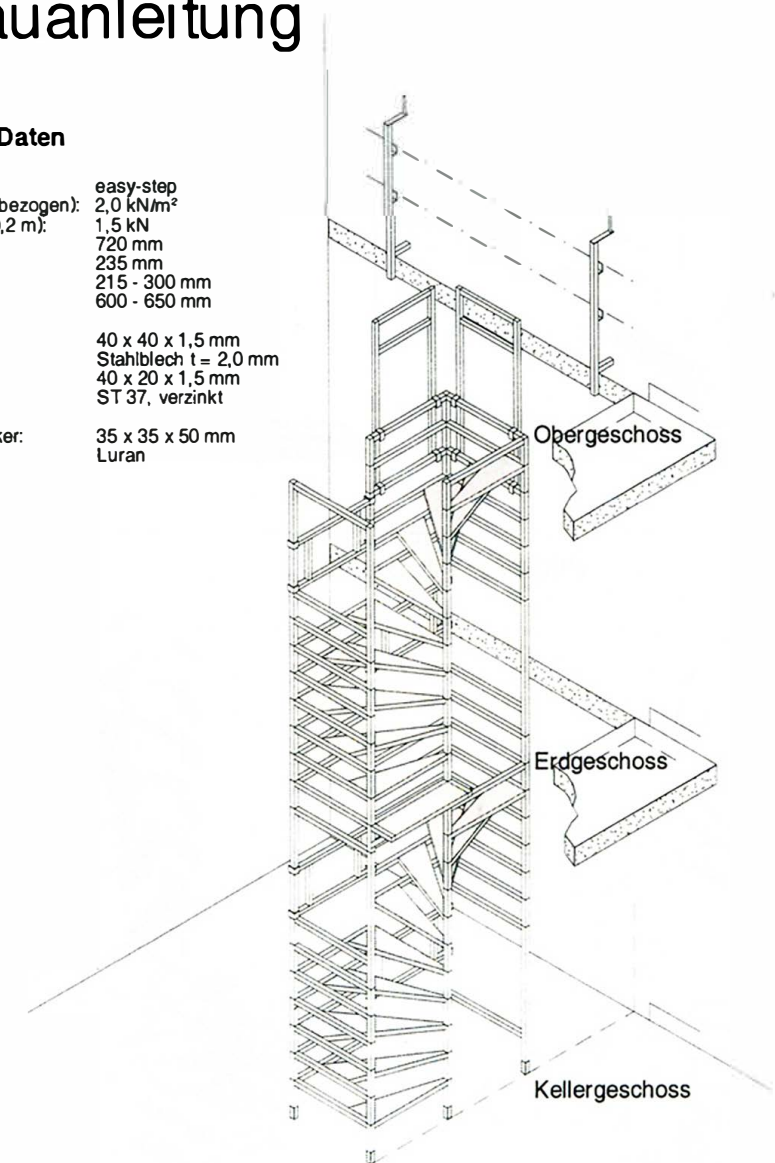

Bitte nachfolgende Sicherheitshinweise unbedingt beachten!

- Vor dem Auf-, Um- und Abbau der easy-step die Aufbauanleitung bitte genau durchlesen und die Vorgehensweise exakt befolgen!
- Vor Beginn der Auf-, Um- und Abbauarbeiten der easy-step hat der Unternehmer zu ermitteln, ob im vorgesehenen Arbeitsbereich Anlagen vorhanden sind, durch welche Gefahren ausgehen können, z.B. elektrische Anlagen, Rohrleitungen, Schächte, Kanäle, Anlagen mit Explosionsgefahr, maschinelle Anlagen und Einrichtungen, Kran- und Förderanlagen, Bauteile die brechen können.
- Die Bauteile der easy-step sind vor dem Einbau durch Sichtkontrolle auf Beschädigungen zu prüfen. Beschädigte Bauteile dürfen nicht eingebaut werden.
- Auf-, Um- und Abbauarbeiten der easy-step während Bauarbeiten müssen so durchgeführt werden, daß die Zeitspanne für Tätigkeiten, bei denen Absturzgefahr besteht, so kurz wie möglich ist.
- Verankerungen und Verstrebrungen sind fortlaufend mit dem Aufbau einzubauen.
- Müssen Verankerungen und Verstrebrungen vorzeitig gelöst werden, muß vorher für einen gleichwertigen Ersatz gesorgt werden.
- Jeder Unternehmer, der die easy-step benutzt, ist für das bestimmungsgemäße Verwenden und das Erhalten der Betriebssicherheit dieser Treppe verantwortlich. Er hat dafür zu sorgen, daß sie vor ihrer endgültigen Fertigstellung nicht benutzt werden. Ein Nachweis für die Fertigstellung kann z.B. das Übergabeprotokoll sein.
- Die easy-step darf nur als Zugang zu Verkehrswegen oder Arbeitsplätzen bei Bauarbeiten benutzt werden.
- Konstruktive Änderungen an der easy-step dürfen nur durch den Hersteller der Treppe oder seinem Beauftragten vorgenommen werden.
- Der für die Erstellung der easy-step verantwortliche Unternehmer hat dafür zu sorgen, daß die Treppe vor Übergabe an den Benutzer und nach konstruktiven Änderungen insbesondere auf einwandfreie Beschaffenheit der Bauteile und Übereinstimmung mit der Aufbau- und Verwendungsanleitung geprüft wird.
- Jeder Unternehmer, der die easy-step benutzt, hat dafür zu sorgen, daß die Treppe vor der Benutzung auf augenfällige Mängel geprüft wird.
- Werden bei der Prüfung Mängel festgestellt, darf die easy-step in den mit Mängeln betroffenen Bereichen bis zu deren Beseitigung nicht benutzt werden.
- Die easy-step ist aufgrund ihrer Abmessungen nicht für den Transport von großflächigen Werkzeugen und Materialien geeignet, hierzu sind geeignete Maßnahmen zu ergreifen.
- Maximal können bis zu 3 Geschosse easy-step's übereinander aufgebaut werden!
- Die easy step muss unbedingt, mit den Befestigungsklammern, an den Rohbetondeckenkanten 3 mal befestigt werden!
- Die verbleibenden ungesicherten Brüstungskanten sind unbedingt mittels der Zwingen für das Brüstungsgeländer und geeigneten Sicherungshandläufen (Mindestformat 100 x 30 mm) gegen Abstürzen zu sichern!
- Für den Aufbau der easy step wird folgendes Werkzeug benötigt:
  - Schlagbohrmaschine
  - Steinbohrer Ø = 10 mm
  - Gabelschlüssel 13 mm
  - Gummihammer

easy - step GmbH  
Robert-Bosch-Strasse 2  
86830 Schwabmünchen

Fon: 0 82 32 / 90 36 36  
Fax: 0 82 32 / 90 36 46

Copyright by easy - step GmbH 2001

**IBTH GROUP**  
G E B Ä U D E T R O C K N U N G

Marie-Curie-Str.19  
30966 Hemmingen

www.bth-group.de

Tel. 0511 - 674 349 16  
Mobil 0178 - 335 72 05

info@bth-group.de

Bild Nr. 1

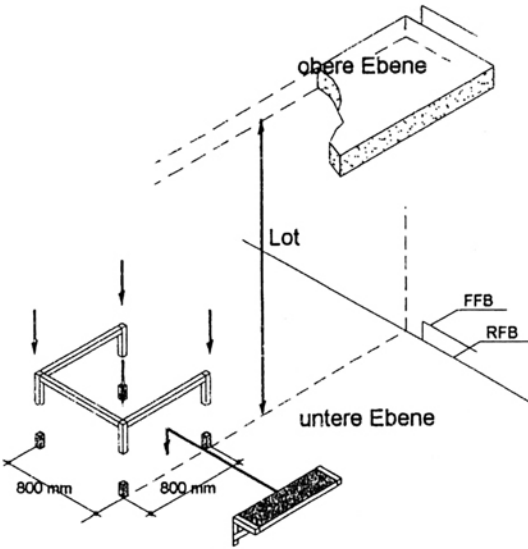

1. Richten Sie die Lage des Antrittsmoduls mittels eines Lotes an der darüberliegenden Deckenkante aus.
2. Achten Sie auf einen sicheren Stand der Estrichausgleichfüße.

Bild Nr. 2

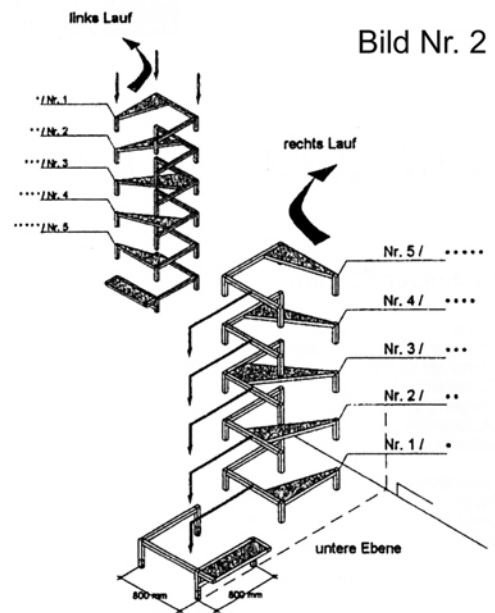

1. Setzen Sie nun die Stufenmodule Nr. 1 bis 5 (Punkte) übereinander (easy-step rechts gewendelt).
2. Für eine links gewendelte easy-step setzen Sie die Stufenmodule in umgekehrter Reihenfolge übereinander (Nr. 5 bis 1).

Bild Nr. 5

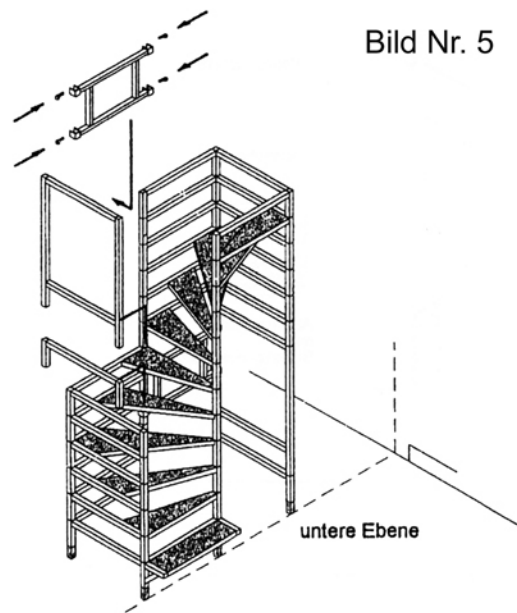

1. Setzen Sie nun die beiden Stützen klein und groß sowie die Stabilisierungsgeländer auf die bereits aufgebauten Stufenmodule.
2. Das Stabilisierungsgeländer ist mittels der Befestigungssplinte zu sichern.

Bild Nr. 6

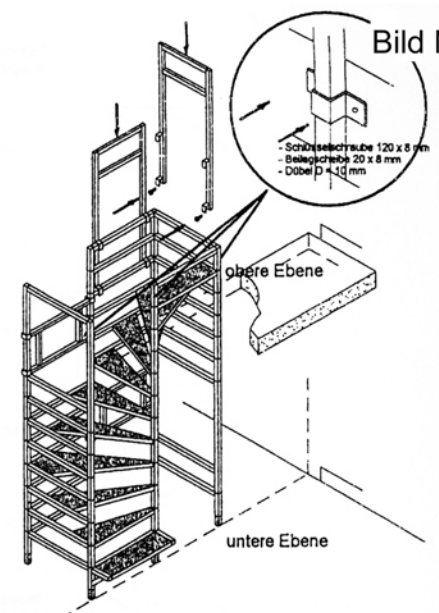

1. Die easy-step ist nun im Bereich der Rohbetondecke mittels der Befestigungsklammern zu verankern. Diese Befestigung ist an allen drei, an der Deckenkante anliegenden Stützen durchzuführen.
2. Setzen Sie nun die beiden Absturzgeländer auf die obersten Module und sichern diese mittels der Befestigungssplinte.
3. Für den Abbau der easy-step sind zunächst die Absturzgeländer sowie die Befestigungssplinte zu entfernen. Der weitere Abbau erfolgt in umgekehrter Reihenfolge des Aufbaus.

Bild Nr. 3

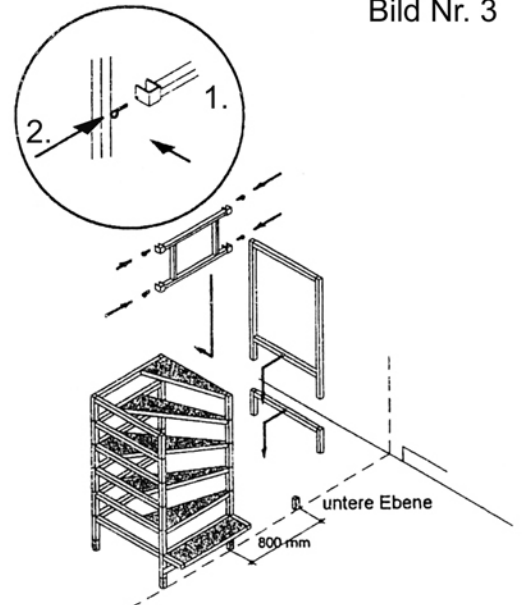

1. Setzen Sie nun die beiden Stützen klein und groß sowie das Stabilisierungsgeländer an die aufgebauten Stufenmodule.
2. Das Stabilisierungsgeländer ist mittels der Befestigungssplinte zu sichern.

Bild Nr. 4

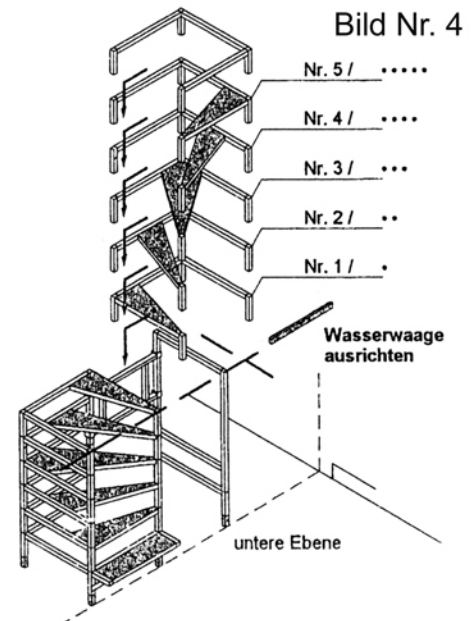

1. Der untere Teil der easy-step ist nun mittels einer Wasserwaage exakt auszurichten. Gegebenenfalls sind die Estrichausgleichfüße mit Ausgleichsmaterial zu unterlegen.
2. Der weitere Aufbau erfolgt mittels der Stufenmodule Nr. 1 bis 5 sowie des An-/Austrittsmoduls.

Bild Nr. 7

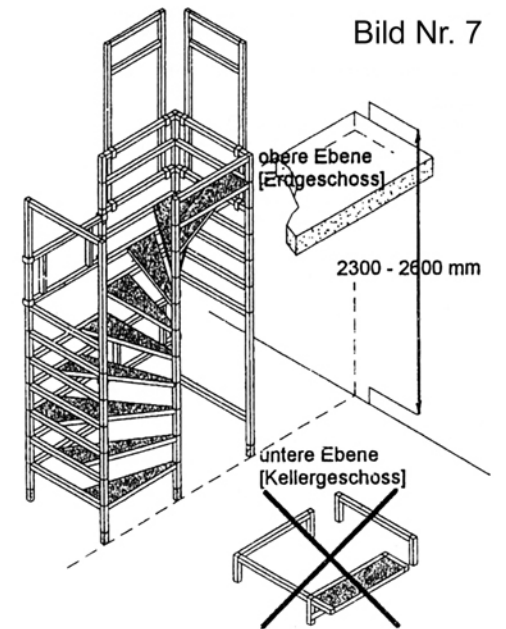

1. Sollten Sie die easy-step bei geringen Geschosshöhen einsetzen, so ist auf das An-/Austrittsmodul sowie auf die Stütze klein zu verzichten. Der weitere Aufbau erfolgt analog der bereits beschriebenen Aufbauanleitung.

Bild Nr. 8

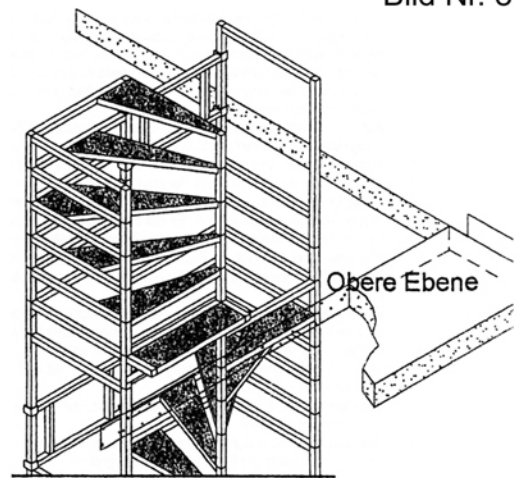

**Bis maximal 3 Geschosse!**

1. Um die easy-step flexibel einsetzen zu können, ist es möglich weitere Geschosse nach oben aufzubauen.
2. Sie können somit bis maximal 3 Geschosse der easy-step übereinander aufbauen.
3. Die Eigenlast der easy-step beträgt: 130 kg/Geschoss
4. Die Verkehrslast der easy-step beträgt: 2,0 kN/qm bzw. 1,5 kN in der Stufenmitte als maximale Einzellast.